



**SHT 70820** Secadora PremiumCare Series con bomba de calor y capacidad de 8kg



Quick Cycle



Capacidad de lavado: 8Kg

**DESCRIPCIÓN**

Secadora PremiumCare Series con bomba de calor y capacidad de 8kg

**GAMA**

Maestro

**COLORES**



**REFERENCIA**

REF. 114060001  
EAN. 8434778016642



TEKA

SHT 70820

### CARACTERÍSTICAS

Secadora de condensación por bomba de calor  
Electrónica con display digital  
Sensor de temperatura ExcellentDry  
Filtro 4DFILTER de 4 capas  
Doble sentido de giro  
15 programas de secado  
Programas especiales: ECO, ropa delicada, antiarrugas, express  
34', rápido 20'  
Función antiarrugas, nivel de secado y tiempo de secado  
Programación diferida 1-23 h  
Iluminación interior del tambor  
Puerta reversible  
Bloqueo de seguridad para niños  
Tambor de acero inoxidable (112 litros)  
Patas regulables en altura  
Indicadores: on/off, programa seleccionado, tiempo restante,  
tanque lleno, saturación de filtro  
Clasificación energética: A++  
Capacidad de secado: 8 kg

## DIMENSIONES

**Altura del producto (mm):** 845  
**Anchura del producto (mm):**  
596  
**Profundidad del producto  
(mm):** 609  
**Longitud del producto (mm):**  
**Peso neto (kg):** 48,8

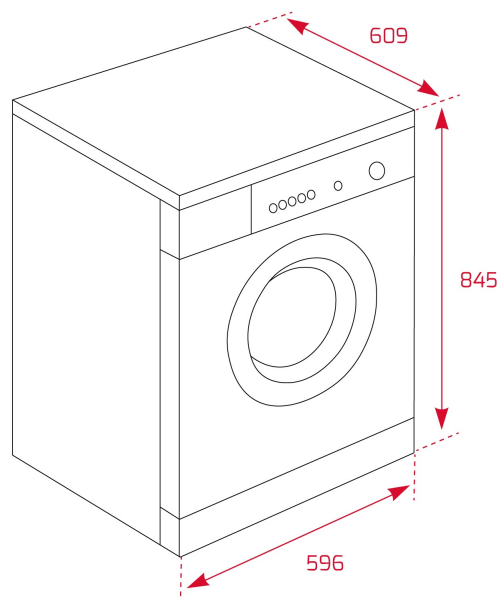

## ESPECIFICACIONES TÉCNICAS

### HOJA DE PRODUCTO

**Tipo de carga:** FRONT  
**Tipo de instalación:** Libre instalación  
**Capacidad de secado (Kg):** 8  
**Clase de Eficiencia Energética:** A++  
**Eficiencia de condensación:** B  
**Consumo de energía (kWh/ciclo de secado):** 1.88  
**Consumo energético (kWh/año):** 235  
**Duración del ciclo de secado (minutos):** 133  
**Automático (sensor de secado):** Sí

### SUMINISTRO DE ENERGÍA

**Frecuencia (Hz):** 50  
**Fuente de alimentación (V):** 220-240  
**Potencia nominal máxima (W):** 1000  
**Potencia nominal del motor (W):** 200

### CARACTERÍSTICAS

**Diámetro de la puerta de vidrio (cm):** 47  
**Número de programas:** 15  
**Número de programas de secado:** 15

## LUCES INDICADORAS DE CONTROL

## FUNCIONES ESPECIALES

## EQUIPAMIENTO

## FICHA DE PRODUCTO EU

## DOCUMENTACIÓN TÉCNICA (UE) 2019/2014

**Bloqueo infantil:** Sí  
**Botón cancelar ciclo de centrifugado:** Sí  
**Rotación bidireccional:** Sí  
**Puerta reversible:** Sí  
**Luz en el tambor:** Sí

**Indicador de programa seleccionado:** Sí  
**Tiempo restante:** Sí  
**Secado:** Sí  
**Temporizador de secado (minutos):** Sí  
**Indicador de llenado del tanque de agua:** Sí

**Programa rápido:** Sí  
**Duración del programa rápido (minutos):** 20 min / 34 min  
**Programa económico:** Sí  
**Programador (horas):** 1-23  
**Tejidos delicados:** Sí  
**Resistente:** Sí  
**Planchado fácil:** Sí

**Patas traseras ajustables:** Sí  
**Patas delanteras ajustables:** Sí

### Parámetros generales del producto

#### Dimensiones (cm)

#### Consumo y eficiencia

#### Temperatura máxima dentro de la ropa tratada (a) (°C)

#### Contenido de humedad residual (a) (%)

#### Velocidad de centrifugado (a) (rpm)

#### Duración del programa Eco 40-60 (a) (hmin)

#### Otros

#### Información adicional:

Enlace al sitio web del proveedor, en el que se encuentra la información contemplada en el punto 9 del anexo II del Reglamento (UE) 2019/2023 de la Comisión (1) (b):  
(a) En relación con el programa «eco 40-60».  
(b) Los cambios en estas rúbricas no se considerarán relevantes a los efectos del artículo 4, apartado 4, del Reglamento (UE) 2017/1369.  
(c) Cuando la base de datos de los productos genere automáticamente el contenido definitivo de esta celda, el proveedor no introducirá los datos.

#### Información adicional:

c) si procede, las referencias de las normas armonizadas aplicadas;  
d) si procede, las demás especificaciones y normas técnicas aplicadas;  
e) los detalles y los resultados de los cálculos efectuados con arreglo al anexo IV;  
f) una lista de todos los modelos equivalentes, incluido el identificador de modelo.



SHT 70820

ETIQUETA ENERGÉTICA

**ENERG** Y IA  
енергия енергия IE IA

**TEKA** SHT 70820 WH

**A+++**  
**A++**  
**A+**  
**A**  
**B**  
**C**  
**D**

**A++**

ENERGIA - ЕНЕРГИЯ - ΕΝΕΡΓΕΙΑ  
ENERGIA - ENERGY - ENERGIE  
ENERGI

**235**  
kWh/annum

**174**  
min/cycle\*

**8,0**  
kg

**65**  
dB

ABCDEFG

\*minimálny - cyklus - portion - cyklus  
podobný - ciclo - traukai  
ohjelma - ciklus - ciklus - ciklus  
ciklus - vesetas - egál - ciklus  
program - tarkomgáig

392/2012